

## Lampiran I

Kertas kerja permohonan pembangunan sistem hendaklah mengandungi perkara asas seperti berikut :-

1. Proses sistem sedia ada.
2. Justifikasi pembangunan sistem baru.
3. Gambaran keseluruhan sistem baru (Contoh seperti Lampiran Ia).
4. Reka bentuk teknikal sistem baru (Contoh seperti Lampiran Ib).
5. Aliran proses kerja untuk keseluruhan modul (Contoh seperti Lampiran Ic) dan setiap modul (Contoh seperti Lampiran Id).
6. Ciri-ciri keselamatan sistem (termasuk kawalan dalaman, cara dan tahap capaian, jejak audit, sistem sokongan dan penyimpanan data sistem).
7. Prosedur Perakaunan (*Accounting Treatment*).
8. Struktur kod perakaunan.
9. Dokumen kewangan berserta contoh dokumen.

Gambaran Keseluruhan Sistem Baru

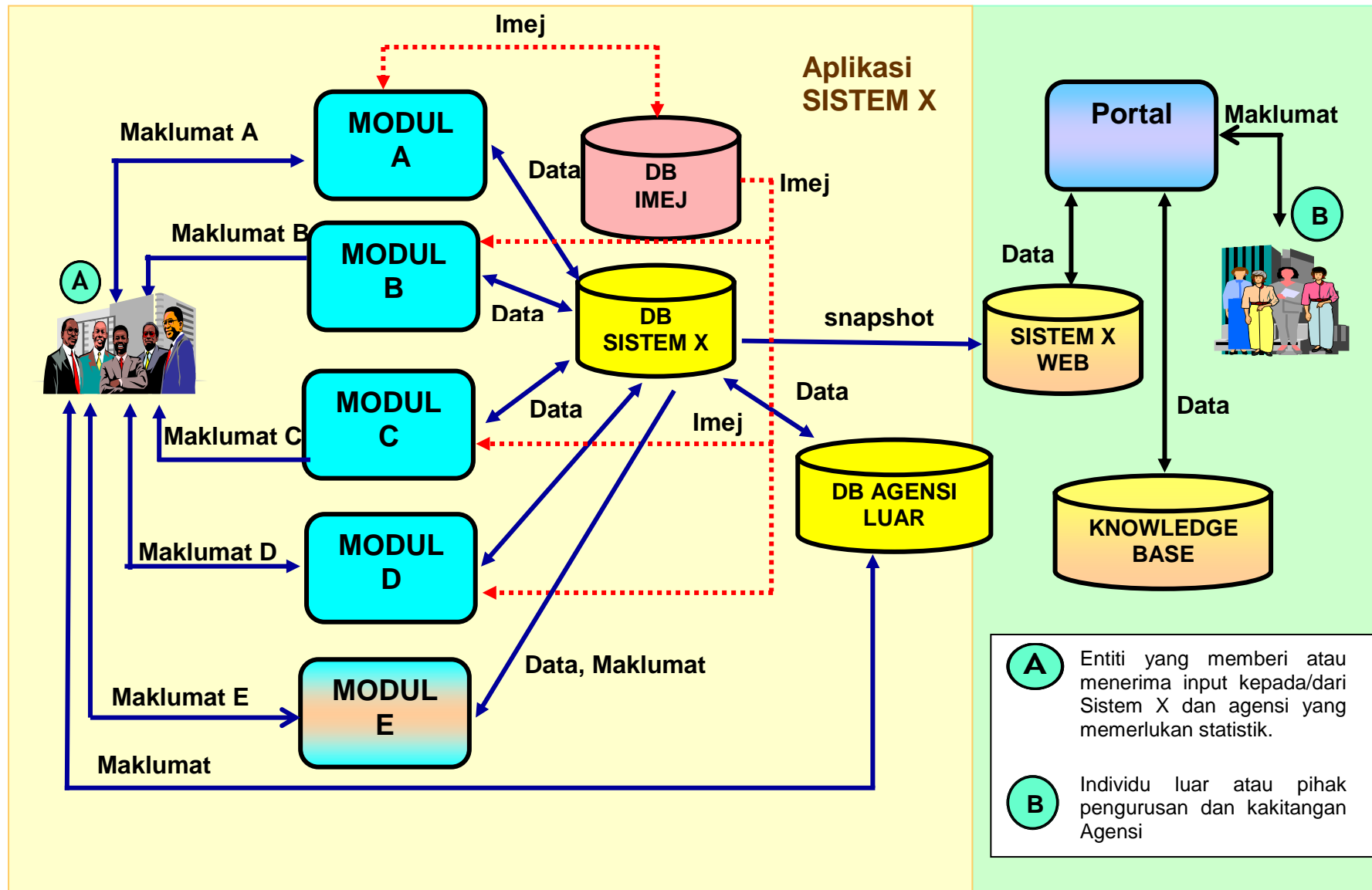

Reka Bentuk Teknikal Sistem Baru

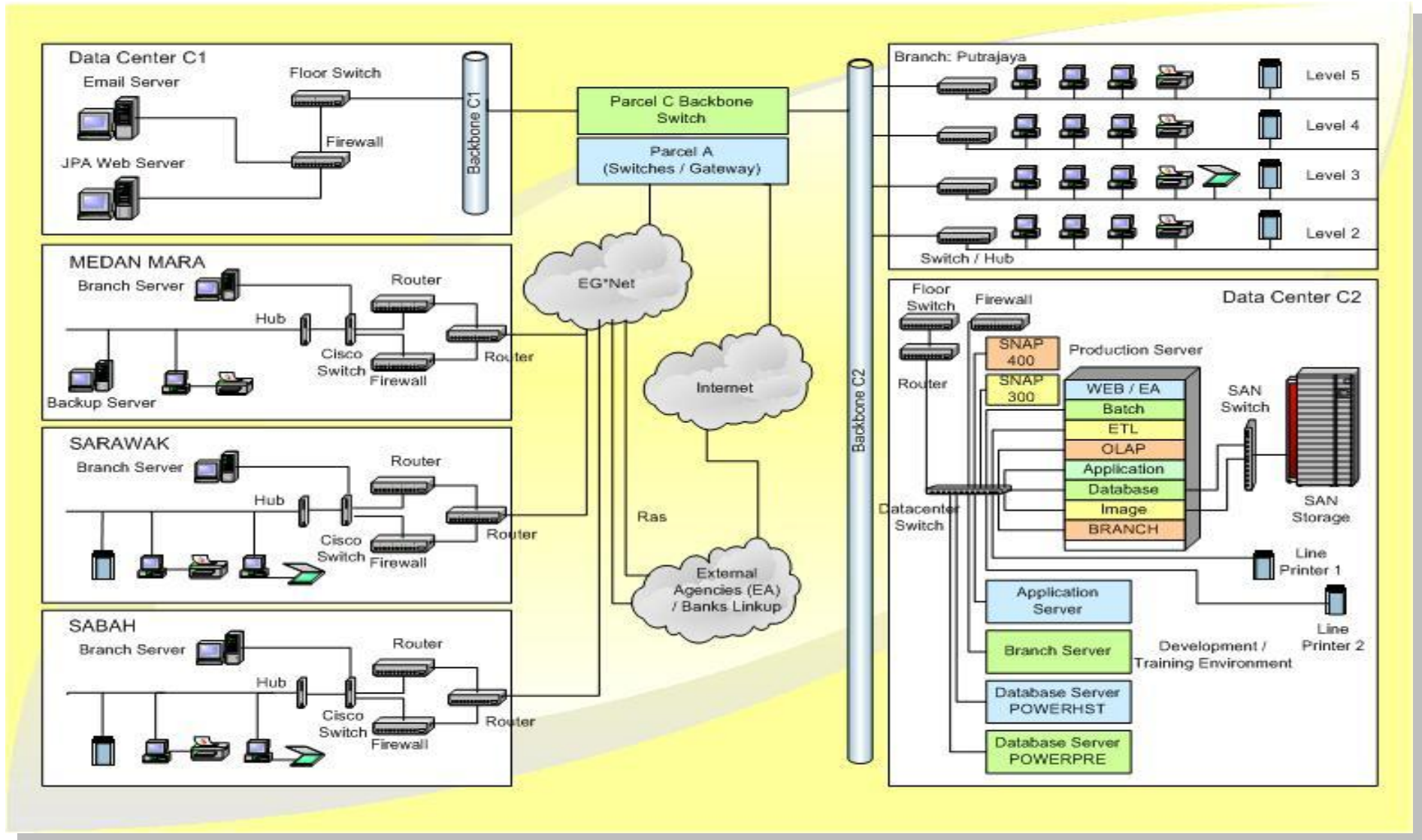

Aliran Proses Kerja Untuk Keseluruhan Sistem

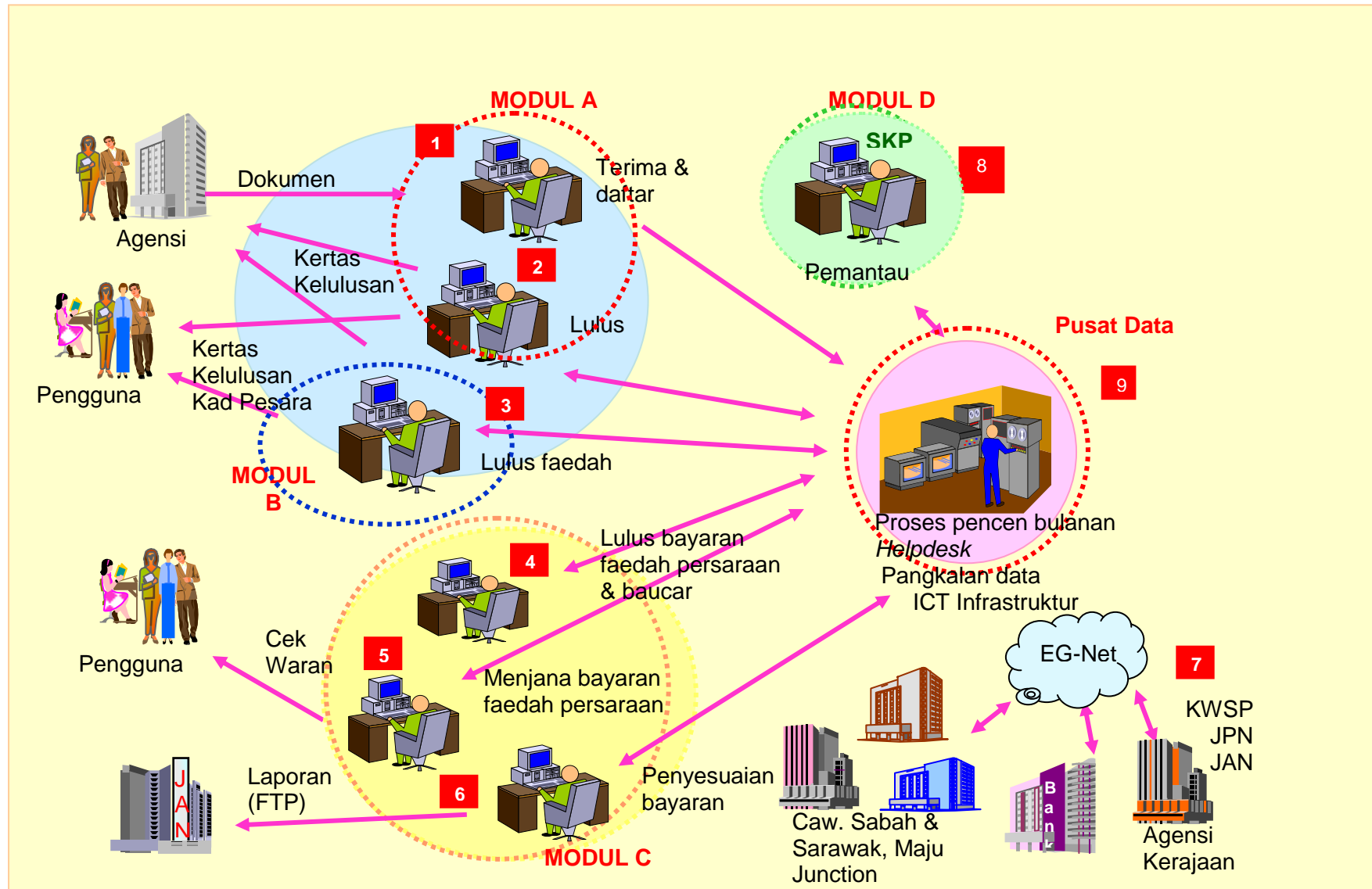

Aliran Proses Kerja Untuk Setiap Modul  
Contoh : Modul C

